

# INSPIRON™

安裝指南

**DELL™**  
YOURS IS HERE



# INSPIRON™

## 安裝指南

管制型號：DCMF

## 註、警示及警告

 **註：**「註」表示協助您能有效使用電腦的重要資訊。

 **警示：**「警示」是表示可能的硬體損壞或資料遺失，並告訴您如何避免這些問題。

 **警告：**「警告」表示可能的財產損失、人身傷害或死亡。

---

本文件的資訊如有更改，恕不另行通知。

© 2010 Dell Inc. 版權所有，翻印必究。

未經 Dell Inc. 的書面許可，不得以任何形式進行複製。

本文件中使用的商標：*Dell*、*DELL* 徽標、*YOURS IS HERE*、*Inspiron*、*Solution Station* 與 *DellConnect* 是 Dell Inc. 的商標；*Intel* 與 *Pentium* 是 Intel Corporation 在美國和其他國家的註冊商標而 *Core* 是 Intel Corporation 在美國和其他國家的商標；*Microsoft*、*Windows*、*Windows Vista* 與 *Windows Vista 開始按鈕* 徽標是 Microsoft Corporation 在美國和/或其他國家的商標或註冊商標；*Blu-ray Disc* 是 Blu-ray Disc Association 的商標；*Bluetooth* 是 Bluetooth SIG, Inc. 擁有的註冊商標，並授權給 Dell 使用。

本文件中使用的其它商標與商品名稱是指擁有這些標誌及名稱的公司或其產品。Dell Inc. 對於不屬於其本身的商品與名稱將不擁有任何專有權益。

# 目錄

<b>設定您的 Inspiron 桌上型電腦</b> .....	<b>5</b>	Dell DataSafe 線上備份 .....	26
在設定您的電腦前 .....	5	<b>解決問題</b> .....	<b>27</b>
接上顯示器 .....	6	嗶聲代碼 .....	27
連接鍵盤及滑鼠 .....	8	網路問題 .....	28
連接網路纜線（可選） .....	9	電源問題 .....	29
連接電源線 .....	10	記憶體問題 .....	31
按下電源按鈕 .....	11	鎖定和軟體問題 .....	32
安裝 Microsoft Windows .....	12	<b>使用支援工具</b> .....	<b>34</b>
建立系統復原媒體（建議） .....	13	Dell 支援中心 .....	34
連線到網際網路（可選） .....	14	My Dell Downloads .....	35
<b>使用您的 Inspiron 桌上型電腦</b> .....	<b>18</b>	系統訊息 .....	35
前視圖功能 .....	18	硬體故障排除程式 .....	37
後視圖功能 .....	20	Dell Diagnostics (Dell 診斷程式) .....	38
背面板連接器 .....	22	<b>恢復您的作業系統</b> .....	<b>42</b>
軟體功能 .....	24	系統還原 .....	43
Dell Dock .....	25		

## 目錄

Dell DataSafe Local Backup .....	44	墨西哥官方標準 (NOM) 資訊	
系統復原媒體 .....	46	(僅適用於墨西哥) .....	63
Dell Factory Image Restore .....	47	索引 .....	64
<b>取得協助 .....</b>	<b>49</b>		
技術支援和客戶服務 .....	50		
DellConnect .....	50		
線上服務 .....	51		
自動化訂購狀態查詢服務 .....	52		
產品資訊 .....	52		
退還商品以便進行保固維修或退款 .....	53		
在聯絡之前 .....	54		
與 Dell 聯絡 .....	55		
<b>尋找更多資訊和資源 .....</b>	<b>56</b>		
<b>基本規格 .....</b>	<b>58</b>		
附錄 Macrovision 產品通告 .....	62		

# 設定您的 Inspiron 桌上型電腦

本節說明設定 Inspiron™ 桌上型電腦的相關資訊。

 **警告：**在您開始執行本章節的任何程序之前，請閱讀電腦所附的安全資訊。關於其他最佳安全實作的資訊，請參閱位於 [www.dell.com/regulatory\\_compliance](http://www.dell.com/regulatory_compliance) 的法規遵循 (Regulatory Compliance) 首頁。

## 在設定您的電腦前

請將電腦放在能輕易存取電源、適當通風，並具有平坦表面的地方。

若您限制電腦周圍空氣流通，可能造成過熱。為防止過熱，務必為電腦後方保留至少 10.2 公分 (4 吋) 的空間，並為所有側邊以及為其它各邊預留至少 5.1 公分 (2 吋) 的空間。已開機的電腦不得放置在密閉的空間中，例如櫥櫃或抽屜。

## 接上顯示器

您的電腦整合式 VGA 與 HDMI 影像連接器。









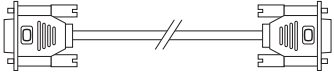
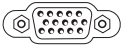

 **註：**如果您已購買獨立圖形卡，DVI 連接器就可供使用。

您可從 [www.dell.com](http://www.dell.com) 購買 HDMI 至 DVI 配接器以及額外的 HDMI 或 DVI 纜線。

請根據電腦與顯示器上提供的連接器使用適當的纜線。請參閱下列表格找出電腦與顯示器所提供的連接器。

 **註：**連接至單台顯示器時，僅限將顯示器連接至電腦的其中一個連接器。

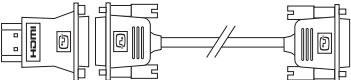

連接類型	電腦	纜線	顯示器
VGA 至 VGA (VGA 纜線)	 IO1		
DVI 至 DVI (DVI 纜線)			
HDMI 至 HDMI (HDMI 纜線)	 HDMI		
HDMI 至 DVI (HDMI 至 DVI 配接器 + DVI 纜線)	 HDMI		

## 連接鍵盤及滑鼠

連接 USB 鍵盤及滑鼠至電腦背面板上的 USB 連接器。

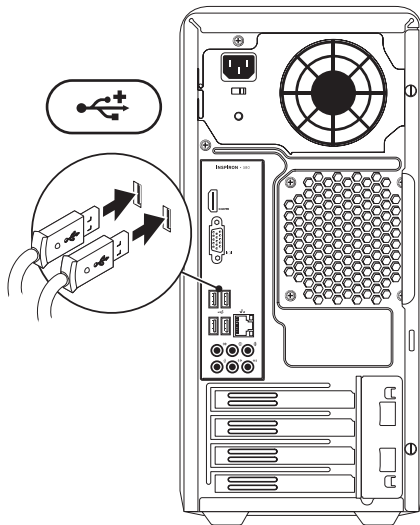

## 連接網路纜線（可選）

不須使用網路連線也可完成您的電腦設定，但如果已有使用纜線連接的現成網路或網際網路連線（例如寬頻裝置或乙太網路插孔），即可馬上連接。

 **註：**僅限使用乙太網路纜線連接至網路連接器（RJ45 連接器）。電話線僅限連接至數據機連接器（RJ11 連接器），不能連接至網路連接器（RJ45 連接器）。

若要將您的電腦連接至網路或寬頻裝置，請將網路線的一端連接至網路連接埠或寬頻裝置。網路連接線的另一端則連接到電腦背面板上的網路連接器（RJ45 連接器）。卡嗒一聲表示網路連接線已經穩固連接。

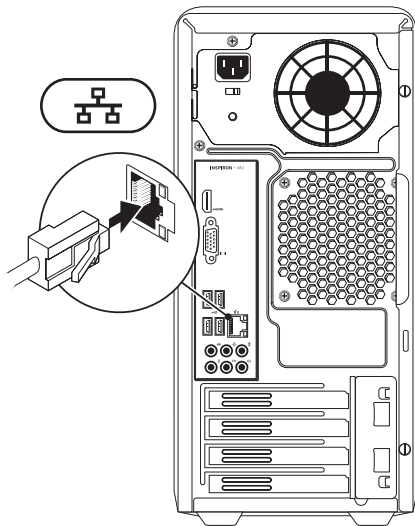

## 連接電源線

△ 警示：為避免損及電腦，請務必將電壓選擇器切換開關設定為您所在位置提供之交流電源最接近的電壓。

若要找到電壓選擇器切換開關，請參閱第 20 頁上的「後視圖功能」。

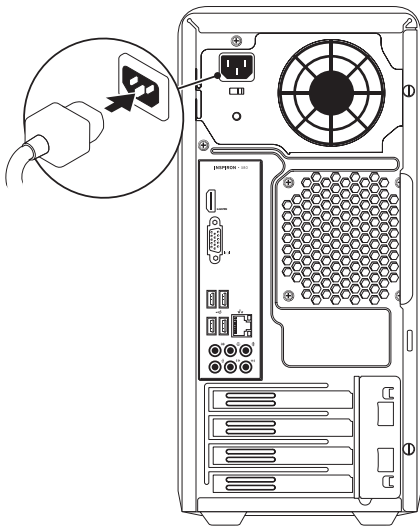

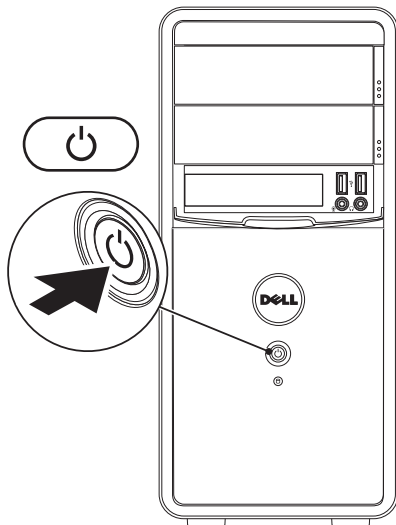

## 按下電源按鈕



## 安裝 Microsoft Windows

您的 Dell 電腦已經以 Microsoft® Windows® 作業系統預先設定。首次設定 Windows 時，請根據螢幕上的指示操作。這些為必需執行的步驟，且可能需要花一些時間才能完成。Windows 設定畫面將導引您完成數項步驟，包括接受授權合約、設定喜好設定及設定網路連線。

-  **警示：**請勿中斷作業系統的設定步驟。如果您這樣做，可能會使您的電腦無法使用，因此您將需要重新安裝作業系統。
-  **註：**為達電腦的最佳效能，DELL 建議您為您的電腦下載最新的 BIOS 與驅動程式，其可於 [support.dell.com](http://support.dell.com) 獲得。
-  **註：**若要獲得作業系統與功能的詳細資訊，請參閱 [support.dell.com/MyNewDell](http://support.dell.com/MyNewDell)。

## 建立系統復原媒體（建議）

 **註：**建議您一安裝 Microsoft Windows 後就建立系統復原媒體。

系統復原媒體可用於將電腦還原至購買電腦時的作業狀態，同時保留資料檔案（無需作業系統光碟）。如果硬體、軟體、驅動程式或其他系統設定的變更導致電腦處於非理想中的作業狀態，可以使用系統復原媒體。

您需要下列項目才能建立系統復原媒體：

- Dell DataSafe Local Backup
- 記憶體容量至少 8 GB 的 USB 隨身碟，或是 DVD-R/DVD+R/Blu-ray Disc™

 **註：**Dell DataSafe Local Backup 不支援可寫入光碟。

若要建立系統復原媒體：

1. 確定電腦已經開啓。
2. 將光碟或 USB 隨身碟放入電腦。
3. 按一下**開始**  → **程式集** → **Dell DataSafe Local Backup**。
4. 按一下**建立復原媒體**。
5. 依螢幕指示操作。

 **註：**如需使用系統復原媒體的資訊，請參閱第 46 頁上的「系統復原媒體」。

## 連線到網際網路（可選）

若要連接至網際網路，您必須使用要有外接式數據機或網路連線，以及網際網路服務提供者（ISP）。

若外接式 USB 數據機或 WLAN 配接器不包含在原始訂單內，您可自 [www.dell.com](http://www.dell.com) 購買。

## 設定有線連線

- 如果您使用撥號連線，請在設定網際網路連線之前，將電話線接上選配數據機與牆上的電話插孔。
- 若您使用 DSL 或有線電視/衛星電視數據機連線，請與您的 ISP 或手機服務業者聯絡，查詢設定說明。

若要完成有線網際網路連線的設定，請按照第 15 頁上的「設定網際網路連線」說明。



## 設定無線連線

 **註：**若要設定無線路由器，請參閱路由器隨附的說明文件。

使用您的無線網際網路連線前，您必須連接到無線路由器。

欲設定您的無線路由器連線：

### *Windows Vista®*

1. 儲存並關閉任何開啓的檔案，然後結束任何開啓的程式。
2. 按一下**開始**  → **連線至**。
3. 根據螢幕上的說明操作完成設定。

### *Windows® 7*

1. 儲存並關閉任何開啓的檔案，然後結束任何開啓的程式。
2. 按一下**開始**  → **控制台**。
3. 在搜尋方塊中，輸入 network (網路)，然後按一下**網路和共用中心** → **連線至網路**。
4. 根據螢幕上的說明操作完成設定。

### 設定您的網際網路連線

ISP 與 ISP 提供的方案視各國而有所不同。請聯絡您所在國家的 ISP 提供者。

如果您現在無法連接網際網路，但過去曾成功連接，ISP 可能已中斷服務。請與您的 ISP 聯絡檢查服務狀態，或稍後再次嘗試連接。

準備您的 ISP 資訊。如果您無 ISP，**連線至網際網路精靈**可以協助您取得。

設定網際網路連線：

#### *Windows Vista*



 **註：**下列說明適用於 Windows 預設視窗，因此如果您將 Dell™ 電腦設為 Windows 傳統檢視，則可能不適用。

1. 儲存並關閉任何開啓的檔案，然後結束任何開啓的程式。
2. 按一下**開始**  → **控制台**。
3. 在搜尋方塊中，輸入 network (網路)，然後按一下**網路 和共用中心**→ **設定連線或網路**→ **連線到網際網路**。  
接著會出現**連線至網際網路**視窗。

 **註：**如果您不知道要選取哪一種連線方式，請按一下**協助我選取**或**聯絡 ISP**。

4. 根據螢幕上的說明操作及使用由您的 ISP 設定資訊完成設定。

## Windows 7

1. 儲存並關閉任何開啓的檔案，然後結束任何開啓的程式。
  2. 按一下**開始**  → **控制台**。
  3. 在搜尋方塊中，輸入 network (網路)，然後按一下**網路和共用中心** → **設定新連線或網路** → **連線到網際網路**。  
接著會出現**連線至網際網路**視窗。
-  **註：**如果您不知道要選取哪一種連線方式，請按一下**協助我選取**或**聯絡 ISP**。
4. 根據螢幕上的說明操作及使用由您的 ISP 設定資訊完成設定。

# 使用您的 Inspiron 桌上型電腦

本節提供 Inspiron™ 桌上型電腦的可用功能資訊。

## 前視圖功能

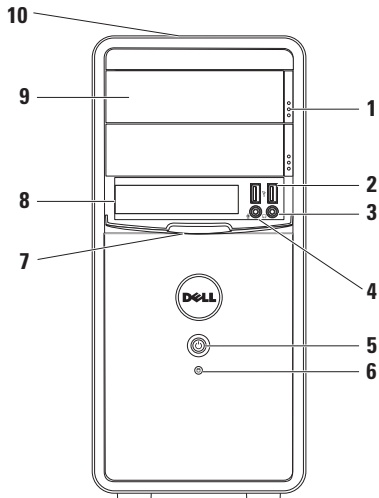



**1 光碟機 退出按鈕 (2 個)** — 按下時會退出光碟機承載器。

**2  USB 2.0 連接器 (2 個)** — 連接偶爾連接的 USB 裝置，例如快閃隨身碟、數位相機及 MP3 播放器等。

**3  耳機連接器** — 連接耳機。

註：欲連接至已通電的喇叭或音響系統，請使用電腦背面的音效連接器。

**4  訊號線輸入連接器或麥克風連接器** — 為語音連接麥克風或為音效輸入連接音效連接線。

- 5  **電源 按鈕** — 按下時開啓或關閉電腦電源。此按鈕中央的指示燈可表示電源狀態。

註：如需電源問題的資訊，請參閱第 29 頁上的「電源問題」。

- 6  **硬碟機 活動指示燈** — 電腦讀取或寫入資料時開啓。閃爍白燈時表示硬碟活動。

 **警示：為避免資料遺失，硬碟機活動指示燈閃爍時，切勿關閉電腦。**

- 7 **FlexBay 護蓋** — 蓋住 FlexBay 插槽。

- 8 **FlexBay 插槽** — 可以支援選配媒體讀卡器或額外硬碟機。

- 9 **光碟機 (2 個)** — 播放或燒錄 CD、DVD 和 Blu-ray 光碟 (選配)。將光碟放入光碟機承載器時，請確定有印刷或寫字的那一面朝上。

- 10 **服務標籤和快速服務代碼 (位於機箱頂部並朝向機箱背面)** — 協助在您存取 Dell 支援網站或致電技術支援部門時識別電腦。

## 後視圖功能

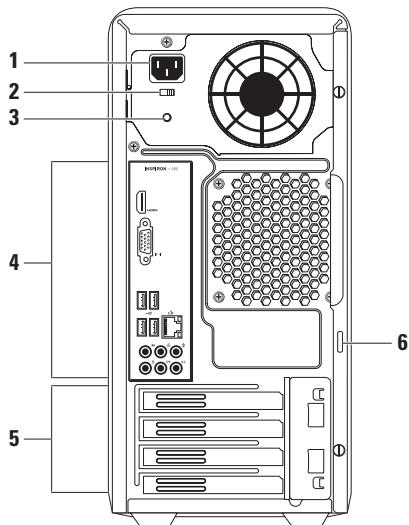

- 1 電源連接器** — 連接至電源線。此連接器的外觀可能各異。
- 2 電壓選擇器切換開關** — 能夠選擇您所在區域適用的額定電壓。
- 3 電源供應器指示燈** — 指示電源供應器是否已接通電源。  
**註：**並非每部電腦都有電源供應器指示燈。
- 4 背面板連接器** — 將 USB、音效及其它裝置連接至合適的連接器。
- 5 擴充卡插槽** — 存取所有已安裝的 PCI 卡及 PCI Express 卡的連接器。
- 6 掛鎖扣環** — 接上標準的掛鎖可避免未經授權存取電腦內部。

## 背面板連接器

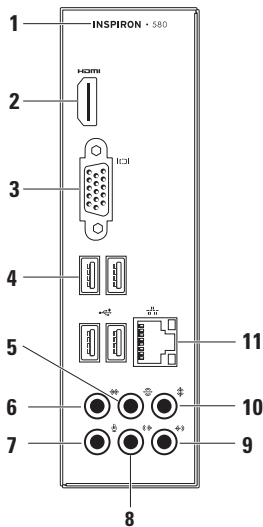

1 電腦的型號。

2  **HDMI 連接器** —用於連接 5.1 音效和影像訊號至電視。

註：搭配監視器使用時，只會讀取影像訊號。

3  **VGA 連接器** — 連接至顯示器。





4  **USB 2.0 連接器 (4 個)** — 連接 USB 裝置，例如滑鼠、印表機、鍵盤、外接式磁碟機或 MP3 播放器。

5  **背面 L/R 環繞連接器** — 連接到後 L/R 環繞喇叭。

6  **側邊 L/R 環繞連接器** — 連接到側 L/R 環繞喇叭。

7  **麥克風連接器** — 為語音連接麥克風或為音效輸入連接音效連接線。



- 8  **前方 L/R 訊號線輸出連接器** — 連接到前方 L/R 喇叭。
- 9  **訊號線輸入連接器** — 連接到錄音或播放裝置，例如麥克風、卡帶播放機、CD 播放機或 VCR。
- 10  **中心/次低音喇叭連接器** — 連接中心喇叭或次低音喇叭。
- 11  **網路連接器和指示燈** — 如果使用有線網路，則可將電腦接至網路或寬頻裝置。連接器旁的兩個指示燈則是表示有線網路連線狀態及活動。

## 軟體功能

 **註：**若要獲得有關本章節中所述功能的詳細資訊，請參閱位於硬碟機上或 [support.dell.com/manuals](http://support.dell.com/manuals) 上的《Dell 技術指南》。

## 生產力和通訊

您可使用您的電腦建立簡報、手冊、卡片、傳單以及試算表，也可編輯及檢視數位相片及影像。請檢查您的購買訂單，瞭解您的電腦中已安裝哪些軟體。

連線至網際網路後，您便可存取網站、設定電子郵件帳戶，以及上傳或下載檔案。

## 娛樂及多媒體

您可使用自己的電腦觀賞影像、玩遊戲、建立自己的 CD、聽音樂及廣播電台。

您可以從數位相機與手機這類可攜式裝置，下載或複製相片與視訊檔。選配的軟體應用程式使您能夠整理並建立音樂和影像檔案，可記錄於光碟中，儲存於可攜式產品，如 MP3 播放器和掌上型娛樂裝置，或直接在已連線的電視、投影機和家用劇場設備中播放和檢視。

## Dell Dock

Dell Dock 為可讓您輕鬆存取常用應用程式、檔案及資料夾的圖示群組。您可透過以下方式個人化 Dock：

- 新增或移除圖示
- 將相關圖示分門別類
- 變更 Dock 的色彩與圖示
- 變更圖示的行為方式



### 新增類別

1. 在 Dock 上按右鍵，再按一下**新增**→**類別**。即顯示**新增/編輯類別**視窗。
2. 於**標題**欄位中輸入類別的標題。
3. 請從**選取影像**方塊選取該類別的圖示。
4. 按一下**儲存**。

### 新增圖示

將圖示拖放至 Dock 或類別中。

### 移除類別或圖示

1. 在 Dock 圖示上按右鍵，再按一下**刪除捷徑**或**刪除類別**。
2. 依螢幕指示操作。

### 個人化 Dock

1. 在 Dock 上按右鍵，再按一下**進階設定...**。
2. 選擇所需的選項將 Dock 個人化。

## Dell DataSafe 線上備份

- ✍ 註：Dell DataSafe Online 可能無法適用於所有地區。
- ✍ 註：建議使用寬頻連線，以快速上傳或下載。

Dell DataSafe Online 是一個自動備份與復原的服務，其可在災難意外（例如失竊、火災或自然災害）發生時，幫助保護您的資料及其他重要檔案。您可以用受密碼保護的帳戶存取電腦上的服務。

如需更多資訊，請至 [delldatasafe.com](http://delldatasafe.com)。

安排備份時間：

1. 連按兩下工作列上的 Dell DataSafe Online 圖示 。
2. 根據螢幕上的說明操作。

# 解決問題

本節提供電腦的故障排除資訊。如果您無法使用下列方針解決您的問題，請參閱第 34 頁上的「使用支援工具」或第 55 頁上的「與 Dell 聯絡」。

## 嗶聲代碼

電腦開機時，若出現錯誤或問題，可能會發出一連串嗶聲。此系列的嗶聲稱為嗶聲代碼，可識別出問題。請記下嗶聲代碼，並與 Dell 公司聯絡（請參閱第 55 頁上的「與 Dell 聯絡」）。

嗶聲代碼	可能問題
一聲	主機板可能發生故障 — BIOS ROM 總和檢查錯誤
兩聲	未偵測到 RAM <b>註：</b> 若安裝或更換記憶體模組，請確定已適當的放置記憶體模組。
三聲	主機板可能發生故障 — 晶片組錯誤
四聲	表示 RAM 讀取/寫入失敗
五聲	表示即時時鐘故障
六聲	表示影像卡或晶片故障
七聲	處理器故障

## 網路問題

### 無線連線

**如果網路連線中斷** — 無線路由器離線或電腦停用無線功能。

- 請檢查無線路由器是否為開啓狀態，以及是否已連接到資料來源（纜線數據機或網路集線器）。
- 重新建立無線路由器連線（請參閱第 15 頁上的「設定無線連線」）。

### 有線連線

**若網路連線斷線**—

- 檢查纜線，確定已插入且未損壞。
- 查看連結完整性指示燈的狀態。

整合網路連接器上的連結完整性指示燈，確定您的連線運作中，並提供狀態資訊：

- 燈號不亮 — 電腦未偵測到連接至網路的實體連線。
- 綠色穩定 — 10/100-Mbps 網路與電腦之間的連線狀況良好。
- 橘黃色穩定 — 1000-Mbps 網路與電腦之間的連線狀況良好。

 **註：**網路連接器上的連結完整性指示燈，僅用於有線的纜線連線。連結完整性指示燈不提供無線連線狀態。

如果問題仍然存在，請與網路管理員聯絡。

## 電源問題

**如果電源指示燈熄滅** — 電腦處於休眠模式、已關閉、或沒有接收到電源。

- 按下電源按鈕恢復正常作業。
- 重新將電源線插入電腦及電源插座上的電源連接器。
- 如果電腦插入電源板，請確定該電源板插入電源插座，而且該電源板已開啓。同時，繞過電源保護裝置、電源板及電源延長線，確認電腦可正常開啓。

- 請使用另一個裝置（如燈具）測試電源插座，確定此插座的功能正常。
- 請確定電腦背面的電源供應器指示燈亮起。如果指示燈熄滅，則電源供應器或電源線可能有問題。
- 如果問題仍然發生，請聯絡 Dell（請參閱第 55 頁上的「與 Dell 聯絡」）。

**如果電源指示燈為穩定白色，且電腦沒有回應** — 顯示器可能未連接或開啓。

- 確認顯示器有接好，並且關掉重開。
- 如果問題仍然發生，請聯絡 Dell 公司（請參閱第 55 頁上的「與 Dell 聯絡」）。

## 解決問題

### 如果電源指示燈呈琥珀色穩定 —

- 電腦處於睡眠或待命狀態。按鍵盤上的任一按鍵、移動連接的滑鼠或按下電源按鈕均可恢復正常作業。
- 可能是主機板或電源供應器的問題。如需協助，請聯絡 Dell（請參閱第 55 頁上的「與 Dell 聯絡」）。

### 如果電源指示燈呈琥珀色閃爍 — 可能是主機板發生問題。

如需協助，請聯絡 Dell（請參閱第 55 頁上的「與 Dell 聯絡」）。

### 如果遭遇到阻礙電腦接收的干擾 — 不必要的訊號中斷或封鎖其他訊號。某些可能的干擾原因有：

- 電源、鍵盤及滑鼠延長纜線。
- 過多裝置連接到電源板。
- 多個電源延長線插座連接至相同的電源插座。



## 記憶體問題

### 如果收到記憶體不足的訊息 —

- 儲存並關閉任何開啓檔案和程式，然後結束，查看問題是否能夠獲得解決。
- 有關於最低記憶體要求，請參閱軟體說明文件。如有必要，請安裝更多記憶體（請參閱位於 [support.dell.com/manuals](http://support.dell.com/manuals) 的《維修手冊》）。
- 請重新將記憶體模組接插至連接器（請參閱 [support.dell.com/manuals](http://support.dell.com/manuals) 的《維修手冊》）。
- 如果問題仍然發生，請聯絡 Dell 公司（請參閱第 55 頁上的「與 Dell 聯絡」）。

### 如果遇到其他記憶體問題 —

- 確定您已遵守記憶體安裝方針（請參閱位於 [support.dell.com/manuals](http://support.dell.com/manuals) 的《維修手冊》）。
- 檢查記憶體模組是否和您的電腦相容。您的電腦支援 DDR3 記憶體。關於更多電腦支援的的記憶體類型的資訊，請參閱第 58 頁的「基本規格」。
- 執行 Dell Diagnostics（Dell 診斷程式）（請參閱第 38 頁上的「Dell Diagnostics（Dell 診斷程式）」）。
- 如果問題仍然發生，請聯絡 Dell 公司（請參閱第 55 頁上的「與 Dell 聯絡」）。

## 鎖定和軟體問題

**若電腦無法啓動** — 請確定電源纜線牢固連接於電腦及電源插座上。

**如果程式停止回應** — 結束程式：

1. 同時按下 <Ctrl><Shift><Esc>。
2. 按一下**應用程式**。
3. 選擇已停止回應的程式
4. 按一下**工作結束**。

**如果程式重複當機** — 查看軟體說明文件。如有必要，請先解除安裝程式，然後再重新安裝。

 **註：**在軟體的說明文件或 CD 上，通常會包括安裝指示。

**如果電腦停止回應或出現全藍螢幕**—

 **警示：**如果您無法執行系統關機程序，則可能會遺失資料。

如果您無法透過按鍵盤上的任一按鍵或移動滑鼠取得回應：請按住電源按鈕至少 8 至 10 秒鐘，直至電腦關機。然後重新啓動電腦。

**如果是適用於舊版 Microsoft® Windows® 作業系統的程式** — 執行程式相容性精靈。程式相容性精靈會設定程式，讓它在類似舊版 Microsoft® Windows® 作業系統環境的環境中執行。

### Windows Vista®

1. 按一下開始  → 控制台 → 程式集 → 在此版本的 **Windows** 上使用較舊版本的程式。
2. 在歡迎畫面中，按一下下一步。
3. 依螢幕指示操作。

### Windows® 7

1. 按一下開始  → 控制台 → 程式集 → 執行為舊版 **Windows** 設計的程式。
2. 在歡迎畫面中，按一下下一步。
3. 依螢幕指示操作。

### 如果有其他軟體問題 —

- 請立刻備份您的檔案。
- 使用病毒掃描程式檢查硬碟機或光碟。
- 請儲存並關閉任何開啓的檔案或程式，並使用開始選單關閉電腦  。

- 請檢查軟體說明文件或聯絡軟體製造廠商，獲得故障排除資訊：
  - 確定程式與電腦上安裝的作業系統相容。
  - 確定電腦符合執行該軟體所需的最低硬體要求。請參閱軟體說明文件，獲得有關資訊。
  - 確定已正確安裝並組態程式。
  - 確認裝置驅動程式不會與此程式發生衝突。
  - 如有必要，請先解除安裝程式，然後再重新安裝。

# 使用支援工具

## Dell 支援中心

Dell 支援中心可協助您尋找所需要的服務、支援及系統相關資訊。

若要啓動應用程式，請按一下工具列中的圖示 。

**Dell 支援中心**首頁將會顯示您的電腦型號、服務標籤、快速服務代碼，以及服務聯絡資訊。

此首頁亦會提供可存取的連結：

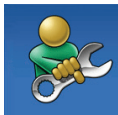

**自我協助** (疑難排解、安全保護、系統效能、網路／網際網路、備份／恢復以及 Windows 作業系統)



**警報** (與您電腦相關的技術支援警報)



**來自 Dell 的協助** (透過 DellConnect™ 提供技術支援、客戶服務、訓練和教學課程、Solution Station™ 提供的 How-To 說明，以及使用 PC CheckUp 進行線上掃描)



**關於您的系統** (系統文件說明、保固資訊、系統資訊、升級與配件)

欲獲知更多 **Dell Support Center** 的詳細資訊以及可用的支援工具，請按一下 [support.dell.com](http://support.dell.com) 上的**服務**標籤。

## My Dell Downloads

 註：在某些地區可能無法提供 My Dell Downloads。

新電腦上某些預先安裝的軟體並未包含備份 CD 或 DVD。My Dell Downloads 有提供此軟體。您可以從這個網站下載可用軟體，用於重新安裝或是自行建立備份媒體。

若要註冊並使用 My Dell Downloads：

1. 移至 [downloadstore.dell.com/media](https://downloadstore.dell.com/media)。
2. 按照螢幕上的指示註冊並下載軟體。
3. 重新安裝或建立軟體的備份媒體供日後使用。

## 系統訊息

若您的電腦出現問題或錯誤，可能會顯示系統訊息，協助您找出原因以及解決問題所需要的行動。

 註：若您接收的訊息未列於下列範例，訊息出現時，請參閱作業系統或執行中的程式的說明文件。或者您可參閱硬碟或 [support.dell.com](https://support.dell.com) 上的《Dell 技術指南》或第 55 頁上的「與 Dell 聯絡」尋求協助。

**Alert! Previous attempts at booting this system have failed at checkpoint [nnnn]. For help in resolving this problem, please note this checkpoint and contact Dell Technical Support** (警報！先前幾次嘗試啟動此電腦時，在檢查點 [nnnn] 處失敗。若要獲得解決此問題的說明，請記下此檢查點，然後與 Dell 技術支援部門聯絡) — 電腦連續三次因同一錯誤而無法完成啟動程序。聯絡 Dell 請求協助 (請參閱第 55 頁上的「與 Dell 聯絡」)。

**CMOS checksum error (CMOS 總和檢查錯誤)** — 主機板可能發生故障或幣式電池電量過低。需更換電池。請參閱位於 [support.dell.com/manuals](http://support.dell.com/manuals) 的《維修手冊》或與 Dell 聯絡尋求協助 (請參閱第 55 頁上的「與 Dell 聯絡」)。

**CPU fan failure (CPU 風扇故障)** — CPU 風扇故障。需更換 CPU 風扇。請參閱位於 [support.dell.com/manuals](http://support.dell.com/manuals) 的《維修手冊》。

**System fan failure (系統風扇故障)** — 系統風扇發生故障。需更換系統風扇。請參閱位於 [support.dell.com/manuals](http://support.dell.com/manuals) 的《維修手冊》。

**Hard-disk drive failure (硬碟機故障)** — 可能硬碟機在 HDD POST 期間發生故障。聯絡 Dell 請求協助 (請參閱第 55 頁的「與 Dell 聯絡」)。

**Hard-disk drive read failure (硬碟機讀取故障)** — 可能硬碟機在 HDD 啟動測試期間發生故障。聯絡 Dell 請求協助 (請參閱第 55 頁上的「與 Dell 聯絡」)。

**Keyboard failure (鍵盤故障)** — 更換鍵盤，或檢查纜線連接是否鬆脫。

**No boot device available (無可用的啟動裝置)** — 硬碟機上無啟動磁碟區、硬碟機纜線鬆動，或無啟動裝置。

- 如果硬碟是您的啟動裝置，請確定連接線皆已連接，硬碟安裝正確，而且已建立啟動裝置的分割區。
- 進入系統設定程式，並確定啟動順序資訊正確。請參閱位於 [support.dell.com/manuals](http://support.dell.com/manuals) 的《維修手冊》。

**No timer tick interrupt** (沒有計時器計時訊號) — 可能是主機板上的晶片發生故障或主機板故障。請參閱位於 [support.dell.com/manuals](http://support.dell.com/manuals) 的《維修手冊》，或聯絡 Dell 尋求協助 (請參閱第 55 頁上的「與 Dell 聯絡」)。

**USB over current error** (USB 過電流錯誤) — 拔除 USB 裝置。您的 USB 裝置需要更多電力才能正常運作。使用外接式電源連接 USB 裝置，或者如果您的裝置有兩條 USB 連接線，將兩條線都連接。

**NOTICE - Hard Drive SELF MONITORING SYSTEM has reported that a parameter has exceeded its normal operating range. Dell recommends that you back up your data regularly. A parameter out of range may or may not indicate a potential hard drive problem** (注意 - 硬碟機自我監視系統已回報有一項參數超過正常操作範圍。Dell 建議您定期備份您的資料。參數超出範圍指出硬碟機有潛在問題，但也可能不是) — S.M.A.R.T 錯誤，硬碟機可能故障。請聯絡 Dell 尋求協助 (請參閱第 55 頁上的「與 Dell 聯絡」)。

## 硬體故障排除程式

如果在作業系統安裝期間並未偵測到某裝置，或是偵測到某裝置但其並未正確組態，您可以使用**硬體疑難排解**解決不相容的問題。

啓動硬體疑難排解：

1. 按一下開始  → 說明與支援。
2. 在搜尋欄位中輸入 hardware troubleshooter (硬體疑難排解程式) 並按下 <Enter> 開始搜尋。
3. 在搜尋結果中選取最能說明問題的選項，並按照其他的疑難排解步驟進行。

## Dell Diagnostics (Dell 診斷程式)

當您的電腦發生問題時，請執行第 32 頁上「鎖定和軟體問題」所述的檢查，並在聯絡 Dell 尋求技術援助前執行 Dell Diagnostics (Dell 診斷程式)。

建議您在開始前先列印這些程序。

 註：Dell Diagnostics (Dell 診斷程式) 僅能在 Dell 電腦上使用。

 註：您的電腦可能未隨附 *Drivers and Utilities* 光碟。

請確定您要測試的裝置顯示在系統設定程式中，並處於作用中。在 POST (開機自我測試) 時，按下 <F2> 進入 System Setup (BIOS) (系統設定 [BIOS]) 公用程式。

請從硬碟機或 *Drivers and Utilities* 光碟啟動 Dell Diagnostics (Dell 診斷程式)。

## 從您的硬碟機啟動 Dell Diagnostics (Dell 診斷程式)

Dell Diagnostics (Dell 診斷程式) 位於硬碟機中隱藏的診斷公用程式分割區。

 註：如果您的電腦無法顯示螢幕影像，請與 Dell 公司聯絡 (請參閱第 55 頁上的「與 Dell 聯絡」)。

1. 確定電腦已連接至已知運作正常的電源插座。
2. 開啓 (或重新啓動) 電腦。
3. 當 DELL™ 徽標出現時，立即按下 <F12>。從啓動選單選取 **診斷程式**，然後按下 <Enter>。此動作可能會啓動電腦上的 Pre-Boot System Assessment (PSA) (開機前系統評估)。

 註：如果您等很久作業系統徽標才出現，請繼續等到您看見 Microsoft® Windows® 桌面為止；然後關閉您的電腦再試一次。



 **註：**如看見未發現任何診斷程式公用程式分割區的訊息，請從 *Drivers and Utilities* 光碟執行 Dell Diagnostics (Dell 診斷程式)。

如果 PSA 已啟動：

- a. PSA 會開始執行測試。
- b. 若 PSA 成功完成，將會顯示以下訊息：“No problems have been found with this system so far. Do you want to run the remaining memory tests? This will take about 30 minutes or more. Do you want to continue? (Recommended).” (「此系統目前尚未發現問題。是否要繼續進行記憶體測試？此將耗費 30 分鐘以上。是否要繼續？(建議使用)。」)
- c. 若遇到記憶體問題，請按下 <y>，否則請按下 <n>。將顯示以下訊息：“Booting Dell Diagnostic Utility Partition. Press any key to continue.”(「正在啟動

Dell Diagnostics (Dell 診斷程式) 公用程式分割區。請按任一鍵繼續。)」)

- d. 請按任一鍵移至選擇選項視窗。

若未呼叫 PSA：

請按任一鍵從硬碟機上的診斷程式公用程式分割區啟動 Dell Diagnostics (Dell 診斷程式)，並移至選擇選項視窗。

4. 選取您要執行的測試。
  5. 在測試時若遭遇到問題，螢幕上將會顯示錯誤代碼及問題說明的訊息。請寫下錯誤碼與問題說明，並與 Dell 聯絡 (請參閱第 55 頁上的「與 Dell 聯絡」)。
-  **註：**您電腦的服務標籤顯示在每一個測試螢幕上端。聯絡 Dell 公司時，服務標籤可協助您識別您的電腦。
6. 測試完成時，關閉測試螢幕回到選擇選項視窗。
  7. 若要結束 Dell Diagnostics (Dell 診斷程式) 並重新啟動電腦，請按一下結束。

## 從 Drivers and Utilities 光碟開始 Dell Diagnostics

 註：您的電腦可能未隨附 *Drivers and Utilities* 光碟。

1. 插入 *Drivers and Utilities* 光碟。
2. 關機並重新啓動電腦。  
當 DELL 徽標出現時，立即按下 <F12>。

 註：如果等很久，作業系統徽標才出現，請繼續等到您看見 Microsoft® Windows® 桌面為止；然後關閉您的電腦再試一次。

 註：以下步驟僅能對開機順序作單次變更。在下次啓動時，電腦會根據系統設定程式中指定的裝置來啓動。

3. 當啓動裝置清單出現時，請反白顯示 **CD/DVD/CD-RW**，然後按下 <Enter>。
4. 從出現的選單選取從 **CD-ROM** 啓動，然後按下 <Enter>。

5. 鍵入 1 啓動 CD 選單，然後按下 <Enter> 繼續。
6. 從編號清單中選取執行 **32 位元 Dell Diagnostics**。若列出多個版本，請選擇適合您電腦的版本。
7. 選取您要執行的測試。
8. 在測試時若遭遇到問題，螢幕上將會顯示錯誤代碼及問題說明的訊息。請寫下錯誤碼與問題說明，並與 Dell 聯絡（請參閱第 55 頁上的「與 Dell 聯絡」）。

 註：您電腦的服務標籤顯示在每一個測試螢幕上端。聯絡 Dell 公司時，服務標籤可協助您識別您的電腦。

9. 測試完成時，關閉測試螢幕回到**選擇選項**視窗。若要結束 Dell Diagnostics (Dell 診斷程式) 並重新啓動電腦，請按一下**結束**。
10. 若要結束 Dell Diagnostics (Dell 診斷程式) 並重新啓動電腦，請按一下**結束**。
11. 取出 *Drivers and Utilities* 光碟。

# 恢復您的作業系統

您可使用以下其中一種選項還原作業系統：

 **警示：**使用 **Dell Factory Image Restore** 或 **作業系統光碟** 會永久刪除電腦上所有的資料檔案。如有可能，請在使用這些選項之前備份資料檔案。

選項	使用
系統 還原	做為第一解決方案
Dell DataSafe Local Backup	系統還原無法解決問題時
系統復原媒體	作業系統故障因此無法使用系統還原與 DataSafe Local Backup 時 在新安裝的硬碟機上安裝出廠影像時
Dell Factory Image Restore	將電腦還原至收到電腦時的作業狀態
作業系統光碟	僅在電腦重新安裝作業系統

 **註：**您的電腦可能並未隨附作業系統光碟。

## 系統還原

Microsoft® Windows® 作業系統提供系統還原選項，能讓您在因硬體、軟體或其他系統設定變更後，使電腦進入錯誤的操作狀態時，將電腦還原至更早的操作狀態（不影響資料檔案）。任何系統還原程式對電腦所做的變更都可逆向復原。

 **警告：**定期備份資料檔案。系統還原並不會監控您的資料檔案或是將其復原。

1. 啟動系統還原按一下開始。
2. 在開始搜尋方塊中，輸入 System Restore (系統還原) 並按下 <Enter>。

 **註：**使用者帳戶控制視窗可能出現。如果您為電腦系統管理員，請按繼續，否則請聯絡您的管理員繼續進行所需的動作。

3. 按一下**下一步**，按照螢幕上的提示操作  
如果系統還原程式未解決問題，您可復原至上一次的系統還原狀態。

### 復原上次的系統還原

 **註：**在您復原上一個系統還原之前請儲存並關閉所有的資料夾，且關閉所有程式。在系統還原作業完成前，請勿變更、開啓或刪除任何檔案或程式。

1. 按一下開始 。
2. 在開始搜尋方塊中，輸入 System Restore (系統還原) 並按下 <Enter>。
3. 按一下 **取消上次的還原**，然後按一下**下一步**。
4. 根據後續畫面上的說明操作。

## Dell DataSafe Local Backup

 **警示：**使用 Dell DataSafe Local Backup 會永久移除您在收到電腦後安裝的所有程式或驅動程式。使用 Dell DataSafe Local Backup 之前，請先準備電腦需要安裝之應用程式的備份媒體。除非系統還原無法解決您的作業系統問題，否則請勿使用 Dell DataSafe Local Backup。

 **警示：**雖然 Dell DataSafe Local Backup 的設計目的在於保留電腦上的資料檔案，還是建議您先備份資料檔案再使用 Dell DataSafe Local Backup。

 **註：**Dell DataSafe Local Backup 可能無法在全部地區使用。

 **註：**如果電腦沒有提供 DataSafe Local Backup，請使用 Dell Factory Image Restore（請參閱第 47 頁上的「Dell Factory Image Restore」）來還原您的作業系統。

您可以使用 Dell DataSafe Local Backup 將硬碟機還原至購買電腦時的作業狀態，同時保留資料檔案。

Dell DataSafe Local Backup 能讓您：

- 將電腦備份及還原至先前的作業狀態
- 建立系統復原媒體

## Dell DataSafe Local Backup Basic

若要還原出廠影像並保留資料檔案：

1. 關閉您的電腦。
  2. 拔下所有連接至電腦的裝置（USB 隨身碟、印表機等）並移除任何新增的內部硬碟。
-  **註：**請勿拔下顯示器、鍵盤、滑鼠或電源線。
3. 開啓電腦的電源。

4. 當 DELL™ 徽標出現時，按下 <F8> 幾次以進入進階開機選項視窗。

 註：如果等很久，作業系統徽標才出現，請繼續等到您看見 Microsoft® Windows® 桌面為止；然後關閉您的電腦再試一次。

5. 選取修理您的電腦。

6. 選擇 **Dell DataSafe Restore and Emergency Backup**（位於**系統修復選項**選單，按照螢幕上的指示操作。

 註：還原程序可能耗時一個小時以上，視所要還原的資料大小而定。

 註：更多相關資訊，請參閱 [support.dell.com](http://support.dell.com) 網站上的知識庫文章 353560。

## 升級至 Dell DataSafe Local Backup Professional

 註：如果您在購買時就先訂購，Dell DataSafe Local Backup Professional 可能已經安裝於電腦上。

Dell DataSafe Local Backup Professional 提供其他的功能讓您：

- 根據檔案類型備份與還原電腦
- 將檔案備份至本機儲存裝置
- 排程自動備份

若要升級至 Dell DataSafe Local Backup Professional：

1. 按兩下工作列上的 Dell DataSafe Local Backup 圖示 。
2. 按一下**立即升級**！
3. 按照螢幕上的指示完成升級。

## 系統復原媒體

 **警示：**雖然系統復原媒體的設計在於保留電腦上的資料檔案，但還是建議您，先備份資料檔案再使用系統復原媒體。

您可以使用以 Dell DataSafe Local Backup 建立的系統復原媒體，將硬碟機回復至購買電腦時的作業狀態，同時保留電腦上的資料檔案。

使用系統復原媒體的時機如下：

- 作業系統故障導致無法使用安裝於電腦上的復原選項。
- 硬碟機故障導致資料無法復原。

若要使用系統復原媒體還原電腦的出廠影像：

1. 放入系統復原光碟或 USB 隨身碟，並且重新啟動電腦。
2. 當 DELL™ 徽標出現時，立即按下 <F12>。
-  **註：**如果等很久，作業系統徽標才出現，請繼續等到您看見 Microsoft® Windows® 桌面為止；然後關閉您的電腦再試一次。
3. 從清單中選擇適當的開機裝置，然後按下 <Enter> 鍵。
4. 按照螢幕上的指示完成復原程序。



## Dell Factory Image Restore

 **警示：** 使用 Dell Factory Image Restore 會永久刪除硬碟上的所有資料，並移除您在收到電腦後所安裝的任何程式或驅動程式。如果可行，請在使用此選項之前備份資料。請僅在無法使用系統還原解決您的作業系統問題時，才使用 Dell Factory Image Restore。

 **註：** 在某些國家或電腦上可能無法提供 Dell Factory Image Restore。

 **註：** 如果電腦沒有提供 Dell Factory Image Restore，請使用 Dell DataSafe Local Backup（請參閱第 44 頁上的「Dell DataSafe Local Backup」）來還原作業系統。

使用 Dell 出廠影像還原（如同上一個方式）恢復您的作業系統。這些選項會將硬碟機還原至之前剛買電腦時的操作狀態。您收到電腦後新增的任何程式或檔案—包括資料檔案—均會從硬碟機上永久刪除。資料檔案包括文件、試算表、電子郵件訊息、數位相片及音樂檔案等。若有可能，在使用出廠影像還原前，請備份所有資料。

## 執行 Dell Factory Image Restore

1. 開啓電腦。
2. Dell 徽標出現時，請按下 <F8> 數次進入 **Advanced Boot Options** (進階開機選項) 視窗。  
 **註：**如果您等很久作業系統徽標才出現，請繼續等到您看見 Microsoft® Windows® 桌面為止；然後關閉您的電腦再試一次。
3. 選取**修理您的電腦**。  
即出現**系統修復視窗**選項。
4. 選取**鍵盤配置**並按**下一步**。
5. 請以本機使用者的身分登入，存取復原選項。如欲存取指令提示，請在使用者名稱欄位輸入 administrator，然後按在**使用者名稱**欄位按**確定**。
6. 請按一下 **Dell Factory Image Restore**。  
**Dell Factory Image Restore** 歡迎畫面就會出現。

 **註：**視您的組態而定，您可能需要選取 **Dell Factory Tools**，接著是 **Dell Factory Image Restore**。

7. 按一下**下一步**。即出現**確認資料刪除**畫面。

 **註：**如果您不想要繼續使用 Factory Image Restore 還原，請按一下**取消**。

8. 按一下**確認**您要繼續格式化硬碟機與將系統軟體還原至出廠狀況的核取方塊，然後按一下**下一步**。

即開始還原程序，整個還原程序須耗費約 5 分鐘以上。當作業系統與出廠安裝的應用程式還原至出廠狀態時，便會出現系統訊息。

9. 按一下**完成**來重新啓動電腦。

# 取得協助

若您的電腦發生問題，您可依照下列步驟進行診斷及故障排除問題：

1. 請參閱第 27 頁上的「解決問題」獲取更多有關您電腦所發生之問題的資訊及處理步驟。
2. 請參閱第 38 頁上的「Dell Diagnostics (Dell 診斷程式)」獲取處理執行 Dell Diagnostics (Dell 診斷程式) 的步驟。
3. 填妥第 54 頁上的「診斷程式核對清單」。使用 [support.dell.com](http://support.dell.com) 上 Dell 的各種線上服務，取得安裝與疑難排解程序的協助。請參閱第 51 頁上的「線上服務」，以獲得更詳細的線上 Dell 支援清單。
4. 若前述步驟無法解決問題，請參閱第 55 頁上的「與 Dell 聯絡」。

 **註：**請就近或以電腦旁的電話致電 Dell 支援以便支援人員協助您。

 **註：**Dell 的快速服務代碼系統可能無法在所有國家或地區使用。

當 Dell 的自動化電話系統提示時，請鍵入您的快速服務代碼，將電話直接轉接給適當的支援人員。若您沒有快速服務代碼，請開啓 **Dell 附屬應用程式資料夾**，連按兩下**快速服務代碼**圖示，並按照指示操作。

 **註：**下列某些服務在美國本土以外的所有地區無法完全提供。請致電您本地的 Dell 代表人員，瞭解資訊的可用性。

## 技術支援和客戶服務

Dell 的支援服務可隨時為您解答有關 Dell 硬體的問題。我們的支援人員使用電腦應用的診斷程式，提供快速、精確的回答。

若想聯絡 Dell 的支援服務，請參閱第 54 頁上的「在聯絡之前」，然後找出您所在地區的聯絡資訊，或至 [support.dell.com](http://support.dell.com)。

## DellConnect

DellConnect™ 為簡易的線上存取工具，可讓 Dell 服務支援專員透過寬頻連線存取您的電腦、診斷問題，並維修電腦，全程都在您的監督下進行。若需更多資訊，請至 [support.dell.com/dellconnect](http://support.dell.com/dellconnect)。

## 線上服務

您可以在下列網站瞭解更多關於 Dell 產品及服務的資訊：

- [www.dell.com](http://www.dell.com)
- [www.dell.com/ap](http://www.dell.com/ap) (僅適用亞太地區)
- [www.dell.com/jp](http://www.dell.com/jp) (僅適用日本地區)
- [www.euro.dell.com](http://www.euro.dell.com) (僅適用歐洲地區)
- [www.dell.com/la](http://www.dell.com/la) (拉丁美洲及加勒比海國家)
- [www.dell.ca](http://www.dell.ca) (僅適用加拿大)

您可透過下列網站及電子郵件位址存取 Dell 支援：

### Dell 支援網站

- [support.dell.com](http://support.dell.com)
- [support.jp.dell.com](http://support.jp.dell.com) (僅適用日本地區)
- [support.euro.dell.com](http://support.euro.dell.com) (僅適用歐洲地區)

### Dell 支援電子郵件地址

- [mobile\\_support@us.dell.com](mailto:mobile_support@us.dell.com)
- [support@us.dell.com](mailto:support@us.dell.com)
- [la-techsupport@dell.com](mailto:la-techsupport@dell.com) (僅適用拉丁美洲及加勒比海國家)
- [apsupport@dell.com](mailto:apsupport@dell.com) (僅適用亞太地區)

### Dell 市場及銷售部電子郵件位址

- [apmarketing@dell.com](mailto:apmarketing@dell.com) (僅適用亞太地區)
- [sales\\_canada@dell.com](mailto:sales_canada@dell.com) (僅適用加拿大)

### 匿名檔案傳送通訊協定 (FTP)

- [ftp.dell.com](http://ftp.dell.com)

使用者登入為 `anonymous`，並使用您的電子郵件位址作為密碼。

## 自動化訂購狀態查詢服務

如需查詢您所訂購之任何 Dell 產品的狀態，請造訪 [support.dell.com](http://support.dell.com)，或致電自動化訂購狀態查詢服務部門。會有錄音訊息提示您找到並回報訂單所需資訊的紀錄。若想瞭解您所在地區的電話號碼，請參閱第 55 頁上的「與 Dell 聯絡」。

若您對訂單有任何問題，例如零件遺失、錯誤零件或帳單不正確，請聯絡 Dell 獲得相關客戶協助。在您致電時，請將您的發票或包裝單準備在手邊。若想瞭解您所在地區的電話號碼，請參閱第 55 頁上的「與 Dell 聯絡」。

## 產品資訊

如果您需要有關 Dell 其他產品的資訊，或者您想訂購產品，請訪問 Dell 網站 [www.dell.com](http://www.dell.com)。若想瞭解您所在地區的電話號碼或與銷售專員洽談，請參閱第 55 頁上的「與 Dell 聯絡」。

## 退還商品以便進行保固維修或退款

請備妥所有欲退還的項目，無論是修理或要求退款，請依照下列方式進行：

 **註：**將產品退還給 Dell 之前，請務必備份硬碟機與產品內任何其他儲存裝置的任何資料。請移除所有機密、專屬與個人資訊，並且取出抽取式媒體，例如 CD 與媒體卡。Dell 不對任何機密、專有和個人資訊遺失或損毀負責，也不對抽取式媒體的遺失或損毀負責。

1. 致電 Dell 公司取得退回材料授權號碼，並將其清楚寫於包裝盒外。欲知您所在地區的電話號碼，請參閱第 55 頁上的「與 Dell 聯絡」。
2. 請一併放入發票複本與一封說明退還理由的信件。

3. 包括一份診斷核對清單（請參閱第 54 頁上的「診斷核對清單」），註明已執行過的測試及任何 Dell Diagnostics 回報的錯誤訊息（請參閱第 38 頁上的「Dell Diagnostics」）。
4. 若您歸還的目的為退費，需包括任何屬於該退還項目的配件（電源線、軟體和指南等）。
5. 請使用欲退還的設備原來（或相同之）的包裝材質包裝。

 **註：**您必須負責支付運送費用。您亦必須負責確保產品已退還，並承擔在運送給 Dell 時的遺失風險。本公司不接受貨到付款 (C.O.D.) 方式寄送的包裹。

 **註：**退回的項目若遺漏上述任何要求，Dell 公司的接收部門將拒絕接收並會將其退還給您。

## 在聯絡之前

 **註：**致電前請先備妥您的快速服務代碼。此代碼能協助 Dell 的自動化支援電話系統更有效率地轉接您的電話。我們的服務人員亦可能會向您詢問服務標籤的資訊。

請務必填寫以下診斷核對清單。如有可能，致電 Dell 公司尋求協助前，請開啓您的電腦，並就近或使用電腦附近的電話來電。您可能被要求在鍵盤上輸入某些命令、轉發操作時的詳細資訊，或者僅在您的電腦上嘗試其他可能的故障排除步驟。請確定已準備好您電腦的說明文件。

### 診斷核對清單

- 名稱：
- 日期：
- 地址：
- 電話號碼：
- 服務標籤和快速服務代碼（位於電腦上面的標籤）：
- 退回材料授權號碼（若 Dell 支援技術人員已提供）：
- 作業系統及版本：
- 裝置：
- 擴充卡：
- 是否已連上網路？ 是／否
- 網路、版本及網路配接器：
- 程式及版本：



請參閱您的作業系統說明文件，確定電腦啟動檔案的內容。若電腦與印表機已相連，請將每份檔案列印出來。否則請在致電 Dell 前記錄所有檔案的內容。

- 錯誤訊息、嗶聲代碼或診斷程式代碼：
- 說明問題及您所執行過的疑難排解程序：

## 與 Dell 聯絡

美國客戶請撥打：

800- WWW-DELL (800-999-3355)。

 註：若您無可用的網際網路連線，您可在購買發票、包裝單、帳單或 Dell 產品目錄上找出聯絡資訊。

Dell 提供數種線上及電話的支援及服務選項。其可用性將依國家及產品而有不同，您所在地區可能無法提供某些服務。

若因銷售、技術支援或客戶服務問題要與聯絡 Dell 公司：

1. 請造訪 [www.dell.com/contactdell](http://www.dell.com/contactdell)。
2. 選取您的國家或地區。
3. 選擇您所需要的適當服務或支援連結。
4. 選取您最方便聯絡 Dell 公司的方式。

# 尋找更多資訊和資源

## 如果需要：

重新安裝您的作業系統

找到系統型號

執行電腦的診斷程式

重新安裝桌上型系統軟體

若要獲得有關 Microsoft® Windows® 作業系統與功能的詳細資訊

利用新的或額外的元件，例如新硬碟機，來升級您的電腦

重新安裝或替換舊的或有故障的部件。

## 請參閱：

第 46 頁上的「系統復原媒體」

電腦背面

第 38 頁上的「Dell Diagnostics (Dell 診斷程式)」

第 35 頁上的「My Dell Downloads」

**support.dell.com**

位於 **support.dell.com/manuals** 的《維修手冊》



**註：**在部分國家或地區，開啓或更換您電腦的部件可能使您的保固失效。拆裝電腦內部組件之前，請檢查您的保固及退還政策。

## 如果需要：

查看您電腦的最佳安全實務資訊、檢視保固資訊、條款與條件（僅限於美國）、安全說明、法規資訊、人體工學資訊和一般使用者授權合約

找到服務 標籤/快速服務 代碼 — 您必須使用服務標籤，以便在 [support.dell.com](http://support.dell.com) 上識別您的電腦，或聯絡技術支援

找到驅動程式和下載; 讀我檔案

聯絡技術支援部門並取得產品說明

查詢您新購買產品的訂單狀態

尋找常見問題的解決方法與答案

搜尋電腦技術變更的最新資訊，或者為技術人員或有經驗的使用者提供進階技術參考資料

## 請參閱：

電腦隨附的安全資訊，再拆裝電腦內部組件。關於其他最佳安全實作資訊，請參閱 [www.dell.com/regulatory\\_compliance](http://www.dell.com/regulatory_compliance) 的法規遵循 (Regulatory Compliance) 首頁。



電腦的頂部

**Dell 支援中心**。若要啓動 **Dell Support Center**，請按一下工作列上的圖示 。

[support.dell.com](http://support.dell.com)

# 基本規格

本章節提供設定、驅動程式更新以及電腦升級時可能需要的資訊。如需更多詳細規格，請參閱位於 [support.dell.com/manuals](http://support.dell.com/manuals) 的詳細規格。

 **註：**供應方案可能依地區而有所不同。若想獲得更多關於您電腦組態的資訊，請按一下 **開始**  → **說明與支援**，並選擇檢視電腦相關資訊的選項。

## 電腦型號

Dell™ Inspiron™ 580

## 處理器類型

Intel® Pentium®

Intel Core™ i3

Intel Core i5

## 電腦資訊

系統晶片組

Intel H57

## 磁碟機

外部抽換式

兩組 5.25 吋凹槽，適用於 SATA DVD-ROM、SATA DVD+/-RW Super Multi 光碟機或 Blu-ray Disc™ Combo 光碟機

一組 3.5 吋 FlexBay

內部抽換式

兩組 SATA 硬碟專用的 3.5 吋凹槽磁碟機

## 記憶體

---

連接器	四條內部抽換式 DIMM 插座
容量	1 GB、2 GB 和 4 GB
記憶體類型	DDR3 DIMM：僅適用非 ECC 記憶體
最小	1 GB
最大	8 GB

 註：如需升級記憶體的指示，請參閱 [support.dell.com/manuals](http://support.dell.com/manuals) 的《維修手冊》。

## 影像

---

整合視訊	Intel GMA HD
獨立	PCI Express x16 插卡 (選配)

## 音效

---

類型	內建 7.1 聲道高傳真 音效
----	--------------------

## 通訊

---

無線 (選配)	支援 802.11a/b/g/n 的 PCI Express Wi-Fi 卡
數據機 (選配)	PCI 數據機

## 基本規格

### 外接式連接器

---

網路配 接器	一個 RJ45 連接器
USB	兩組位於前面板及四組位於背 面板 USB 2.0 相容連接器
音效	前面板 — 耳機連接器和麥克 風連接器 背面板 — 六個支援 7.1 聲道 的連接器
影像	一個 15 孔 VGA 連接器和一個 19 插腳 HDMI 連接器

### 電源

---

瓦特數	300 W
電壓	115/230 VAC
鋰電池	CR2032 鋰

### 實體

---

高度	375.3 公釐 (14.77 吋)
寬度	175.9 公釐 (6.92 吋)
厚度	440.4 公釐 (17.34 吋)
重量 (始於)	8.7 公斤 (19.2 磅)

## 電腦環境

---

溫度範圍：

操作時 10°C 至 35°C (50°F 至 95°F)

存放時 -40°C 至 65°C (-40°F 至 149°F)

相對濕度 20% 至 80% (非冷凝)  
(最大)：

最大振動 (使用模擬使用者環境的隨機振動光譜)：

操作時 0.25 GRMS

非操作時 2.2 GRMS

## 電腦環境

---

最大撞擊 (操作時 — 使用在硬碟機上的 Dell Diagnostics 與 2-ms 半正弦波脈衝進行測量；非操作時 — 讓硬碟機的讀取頭位於定位位置並以 2-ms 半正弦波脈衝進行測量)：

操作時 以 20 in/s (51 cm/s) 的速率轉變時，2 ms 為 40 G

非操作時 以 320 in/s (813 cm/s) 的速率轉變時，26 ms 為 50 G

海拔高度 (最大)：

操作時 -15.2 到 3048 公尺  
(-50 至 10,000 呎)

儲存 -15.2 到 10,668 公尺  
(-50 至 35,000 呎)

空氣污染程度 依 ISA-S71.04-1985 的定義為 G2 或更低

## 附錄 Macrovision 產品通告

此產品採用版權受美國保護技術專利及其他智慧產權的保護。使用此版權保護技術必須得到 Macrovision Corporation 與其他權限擁有人的授權。本版權保護技術之使用，必須經 Macrovision Corporation 授權，且限於家用或其他限制檢視用途，除非經 Macrovision Corporation 另外授權。嚴禁反向工程或拆卸。



## 墨西哥官方標準 (NOM) 資訊 (僅適用於墨西哥)

以下資訊依據墨西哥官方標準 (NOM) 的需求隨附於本文件所述的裝置內：

進口商：

Dell México S.A. de C.V.

Paseo de la Reforma 2620 - Flat 11°

Col. Lomas Altas

11950 México, D.F.

管制型號	電壓	頻率	耗電量
DCMF	115/230 VAC	50/60 Hz	7.0/4.0 A

如需詳細資訊，請閱讀電腦隨附的安全資訊。

關於其他最佳安全實作的資訊，請參閱「法規遵循」首頁於 [www.dell.com/regulatory\\_compliance](http://www.dell.com/regulatory_compliance)。

# 索引

## C

CD, 播放與建立 24

## D

DataSafe Local Backup 44

DellConnect 50

Dell DataSafe 線上備份 26

Dell Diagnostics 38

Dell Dock 25

Dell Factory Image Restore 47

DVD, 播放與建立 24

## F

FTP 登入,anonymous 51

## I

ISP

網際網路服務提供者 14

## U

USB 2.0

前方連接器 18

背面連接器 22

## W

Windows

程式相容性精靈 32

Windows, 重新安裝 42

## 四畫

支援電子郵件地址 51

支援網站

    全球 51

## 六畫

耳機

    前方連接器 18

## 七畫

技術支援部門 50

快速服務代碼 57

系統訊息 35

系統復原媒體 46

系統還原 42, 43

## 八畫

服務標籤 57

## 九畫

客戶服務 50

保固退還 53

前視圖連接器 18

致電 Dell 55

訂購狀態 52

## 十畫

退出按鈕 18

記憶體支援 59

記憶體問題

    解決 31

## 十一畫

產品

    資訊與訂購 52

規格 58

連接(中)

    可選的網路纜線 9

處理器 58

問題，解決 27

軟體功能 24

## 索引

軟體問題 32

## 十二畫

晶片組 58

硬碟機

類型 58

硬碟機活動指示燈 19

無線網路連線 28

診斷核對清單 54

硬體故障排除程式 37

硬體問題

診斷 37

## 十三畫

電子郵件地址

技術支援 51

解決問題 27

溫度

操作與存放時範圍 61

運送產品

退還或修理 53

電腦功能 24

電源按鈕 19

電源問題，解決 29

## 十四畫

網路連接器

位置 23

網路連線

修復 28

網際網路連線 14

## 十五畫

線上聯絡 Dell 公司 55

## 十七畫

還原出廠影像 47

## 二十一畫

驅動程式和下載 57





中國印製。  
以再造紙印製。

[www.dell.com](http://www.dell.com) | [support.dell.com](http://support.dell.com)



OTCVJGA00